

Stuureenheid 1-10 V, 4-voudig  
Art. nr. : 2194REGHM

## Bedieningshandleiding

### 1 Veiligheidsinstructies



Elektrische apparaten mogen alleen door een elektromonteur worden gemon-  
teerd en aangesloten.

Ernstig letsel, brand of materiële schade mogelijk. Handleiding volledig doorlezen en  
aanhouden.

Gevaar door elektrische schokken. Apparaat is niet geschikt voor vrijeschakelen.

Gevaar door elektrische schokken. De stuurspanning 1...10 V is een functielaagspanning  
FELV en kan op het netpotentiaal liggen. Bij installatie of veilige scheiding t.o.v.  
SELV/PELV-systemen letten. Voor het vrijeschakelen van de aangesloten lampen zowel de  
netspannings- als ook de stuurstroomcircuits scheiden.

Deze handleiding is onderdeel van het product en moet door de eindklant worden  
bewaard.

### 2 Constructie apparaat

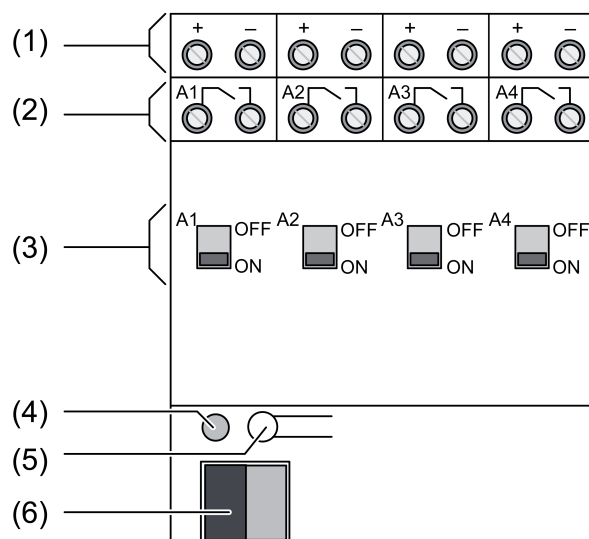

Afbeelding 1

- (1) Aansluiting sturingangen
- (2) Aansluiting schakeluitgangen
- (3) Schuifschakelaar/Statusindicatie
- (4) Programmeer-LED
- (5) Programmertoets
- (6) Aansluiting KNX

### 3 Functie

#### Systeeminformatie

Dit apparaat is een product van het KNX-systeem en voldoet aan de KNX-richtlijnen. Voorwaar-  
de voor een goed begrip is vakkennis opgedaan via KNX-opleidingen.

De functie van het apparaat is softwareafhankelijk. Gedetailleerde informatie over softwarever-  
sies en de bijbehorende functionaliteit en de software zelf vindt u in de productdatabase van de

leverancier. Planning, installatie en inbedrijfname van het apparaat volgen met behulp van KNX-gecertificeerde software. De productdatabase alsmede de technische beschrijvingen vindt u altijd in de meest actuele versie op onze internetpagina.

### Bedoeld gebruik

- Schakelen en helderheidsinstelling voor lampen met bedieningsapparatuur met 1-10 V interface.
- Schakelen van elektrische verbruikers
- Montage op montagerail conform EN 60715 in onderverdelers

### Producteigenschappen

- Handbediening van de relais onafhankelijk van de bus
- Schakelen van capacatieve lasten en daardoor voorwaardelijke hoge inschakelstromen
- Flexibele toewijzing van sturingangen aan schakeluitgangen, bijv. voor het aansturen van RGBW-lampen
- Gebruik van de schakeluitgangen als schakelactor
- Aansluiting van diverse fasen
- Geen extra voeding nodig
- Terugmelding schakeltoestand en helderheidswaarde
- Schakelstandindicatie
- Inbrandfunctie voor tl-lampen
- Inschakel- en dimgedrag instelbaar
- Tijdfuncties: in-, uitschakelvertraging, trappenhuischakelaar met voorwaarschuwingsfunctie
- Opname in lichtscenario's
- Bedrijfsurenteller

## 4 Bediening

### Relaiscontacten handmatig schakelen

De toestand van de relais wordt door de schuifschakelaar (3) op de voorzijde van het apparaat weergegeven (afbeelding 1). Deze zijn ook bedoeld voor handmatige bediening van de relaisuitgangen met een geschikt gereedschap.

- Schuifschakelaar in de stand **ON** schuiven.  
Relaiscontact is gesloten, verbruiker is ingeschakeld.
- Schuifschakelaar in de stand **OFF** schuiven.  
Relaiscontact is geopend, verbruiker is uitgeschakeld.

 Via software geblokkeerde uitgangen kunnen toch handmatig worden geschakeld.

## 5 Informatie voor elektromonteurs

### 5.1 Montage en elektrische aansluiting



#### GEVAAR!

**Elektrische schok bij aanraken van onderdelen die onder spanning staan.  
Elektrische schokken kunnen dodelijk letsel tot gevolg hebben.**

**Voordat werkzaamheden aan het apparaat of de last worden uitgevoerd, moeten alle bijbehorende installatieautomaten worden vrijgeschakeld. Spanningvoerende delen in de omgeving afdekken!**

### Apparaat monteren

Let op het temperatuurbereik. Zorg voor voldoende koeling.

- Apparaat op montagerail monteren. De uitgangsklemmen moeten aan de bovenkant liggen.

## Apparaat aansluiten

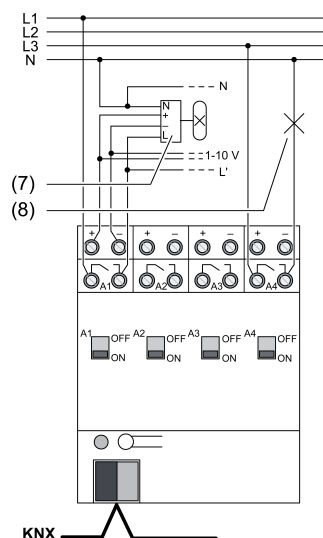

Afbeelding 2: Aansluitvoorbeeld - lampbedieningsapparaten met 1-10 V interface

(7) Lampbedieningsapparaat met 1-10-V-interface

(8) Geschakelde last, bijv. lamp (schakelactormodus)

Stuurkabel: type, diameter en installatie conform bepalingen voor laagspanningskabels. 1-10 V en netspanningsaders kunnen gemeenschappelijk in een kabel worden gelegd, bijv. NYM 5x1,5 mm<sup>2</sup>.

Alleen lampbedieningsapparaten van dezelfde fabrikant, type en vermogen gebruiken. Anders kunnen helderheidsverschillen van de afzonderlijke lampen optreden.

Het maximale aantal aansluitbare lampbedieningsapparaten resulteert uit de som van de stroomstromen.

- i** Elektronische lampbedieningsapparaten genereren bij het inschakelen hoge stroompieken, die vastlassen van de relaiscontacten kunnen veroorzaken. Let op de inschakelstromen. Bij lasten met hoge inschakelstroom inschakelstroombegrenzer of afzonderlijke vermogensautomaat gebruiken.
- Apparaat conform aansluitschema aansluiten .
- Wanneer meerdere installatieautomaten gevaarlijke spanningen aan het apparaat of de last leveren, de installatieautomaten koppelen of met een waarschuwing zodanig beletten, dat vrijgeschakelen is gewaarborgd.

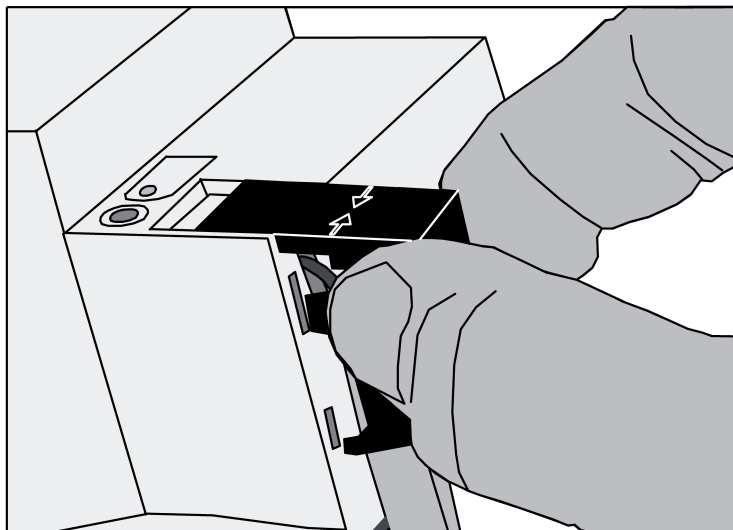

Afbeelding 3

### Afdekkap plaatsen

Om de busaansluiting tegen gevaarlijke spanningen in de aansluitsector te beschermen moet de afdekkap worden geplaatst.

## 5.2 Inbedrijfname

### Adres en toepassingssoftware laden

- Busspanning inschakelen.
- Fysiek adres toekennen en toepassingssoftware in het apparaat laden.
- Fysisch adres op etiket van het apparaat noteren.

## 6 Technische gegevens

KNX	
KNX medium	
Ingebruiknamemodus	TP
Nominale spanning KNX	S-modus
Opgenomen stroom KNX	DC 21 ... 32 V SELV
Vermogensverlies	max. 6 mA
	max. 4 W
Omgevingstemperatuur	-5 ... +45 °C
Opslag-/ transporttemperatuur	-25 ... +70 °C
Stuuruitgangen	
Stuurspanning	1 ... 10 V
Stuurstroom per uitgang	max. 100 mA
Kabellengte	max. 500 m (0,5 mm <sup>2</sup> )
Schakeluitgangen	
Soort contact	μ-contact
Schakelspanning	AC 250 / 400 V
Schakelstroom 230 V AC1	16 A
Schakelstroom 230 V AC3	10 A
Schakelstroom 400 V AC1	10 A
Schakelstroom 400 V AC3	6 A
TL-lampen	16 AX
Schakelspanning DC	DC 12 ... 24 V
Schakelstroom DC	16 A
Minimale schakelstroom	100 mA
Inschakelstroom 150 μs	600 A
Inschakelstroom 600 μs	300 A
Ohmse last	3680 W

Capacitieve last	16 A / 200 µF
Lamplasten	
Gloeilampen	3680 W
HV-halogenelampen	3680 W
LV-halogenelampen met inductieve trafo	2000 VA
LV-halogenelampen met Tronic-trafo	2500 W
Fluorescentielampen T5/T8	
Niet gecompenseerd	3680 W
Parallel gecompenseerd	2500 W / 200 µF
Duo-schakeling	3680 W / 200 µF
Compacte neonlampen	
Niet gecompenseerd	3680 W
Parallel gecompenseerd	2500 W / 200 µF
Kwiklampen	
Niet gecompenseerd	3680 W
Parallel gecompenseerd	3680 W / 200 µF
Aansluiting	
massief	0,5 ... 4 mm <sup>2</sup>
soepel zonder adereindhuls	0,34 ... 4 mm <sup>2</sup>
soepel met adereindhuls	0,14 ... 2,5 mm <sup>2</sup>
Inbouwbreedte	72 mm / 4 TE

## 7 Toebehoren

Afdekkap

Art. nr. 2050 K

## 8 Garantie

De wettelijk vereiste garantie wordt uitgevoerd via de vakhandel.

### ALBRECHT JUNG GMBH & CO. KG

Volmestraße 1  
58579 Schalksmühle  
GERMANY

Telefon: +49 2355 806-0  
Telefax: +49 2355 806-204  
kundencenter@jung.de  
www.jung.de